

Montageanleitung – Schiebeschlitten 2,3 kN, Anschluss M10/M12

EN - Mounting instructions – Slide guide 2,3 kN, connecting threads M10/M12

FR - Mode d'emploi – Curseur à glissière 2,3 kN

CZ - Návod k montáži – Posuvné sáně 2,3 kN

ES - Instrucciones de montaje – Soporte deslizante 2,3 kN

HR - Upute za sastavljanje – Klizni nosač 2,3 kN

HU - Összeszerelési útmutató – Tolószán 2,3 kN

NL - Montagehandleiding – Glijleeën 2,3 kN

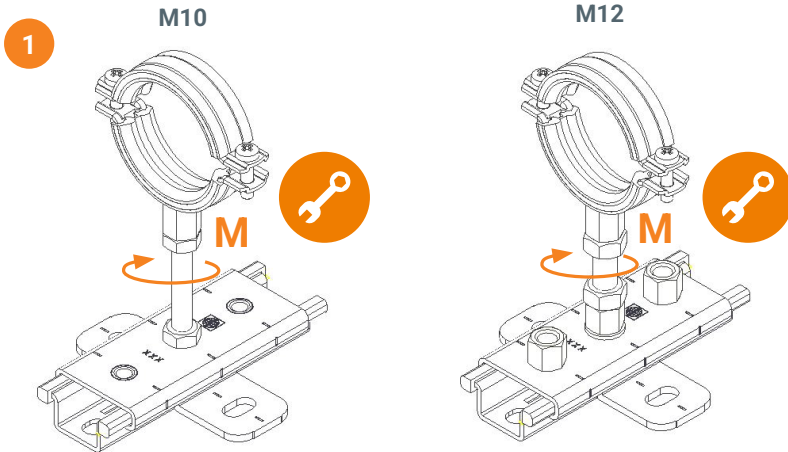

	M10	M12
M	17 Nm	29 Nm

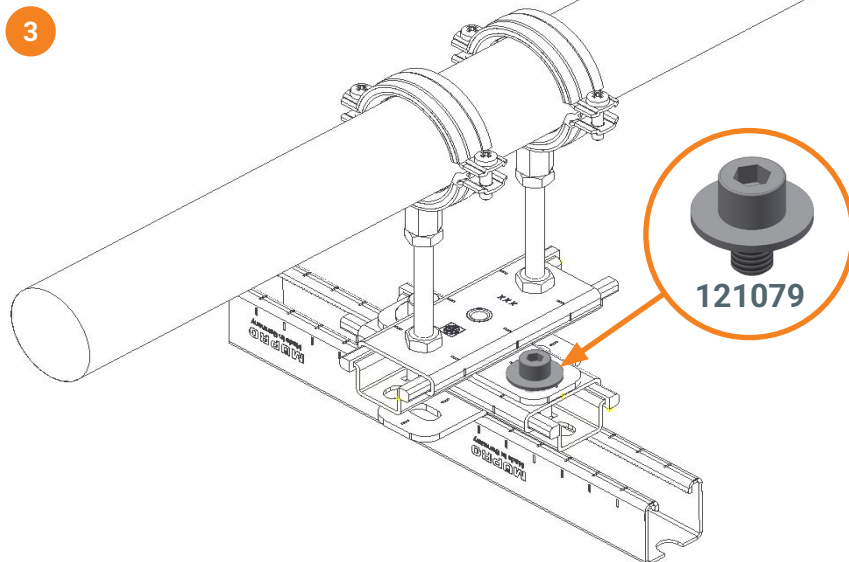
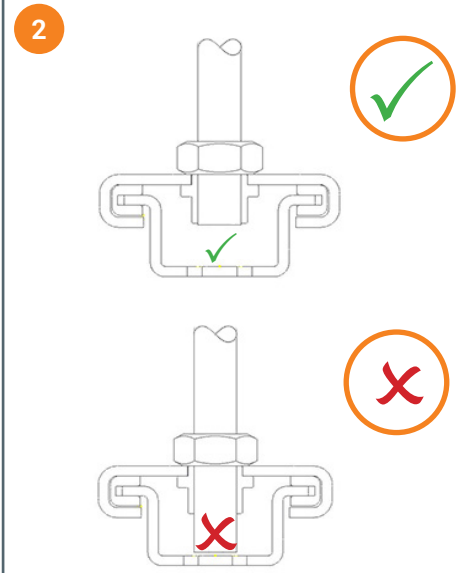

DE - Zur Montage von zwei Rohrschlitten im Kreuzverband wird empfohlen die Innensechskantschraube mit Unterlegscheibe, Artikel-Nr. 121079, zu verwenden.

EN - When attaching two slide guides in crisscross arrangement, the use of an allen bolt with washer, part no. 121079, is recommended.

FR - Lors de la fixation de deux glissières en disposition croisée, l'utilisation d'un écrou hexagonal avec rondelle, réf. 121079, est recommandée.

CZ - Pro montáž dvou kluzných uložení v křížové vazbě se doporučuje použít č. zboží: 121079 imbusový šroub s podložkou.

ES - Para el montaje con dos soportes deslizantes en cruz recomendamos utilizar tornillos allen con arandelas N° artículo: 121079.

HR - Kod montaže dva klizna nosača križnim spojevima preporuča se korištenje imbus vijka s podloškom, br. proizvoda: 121079.

HU - Két csőszán keresztközésben való szerelésére belső kulcsnyílású (imbuszfejű) csavart javasolunk. M10x16mm, alátéttel Cikksz.: 121079

NL - Bij de montage van twee glijleeën in kruisverband wordt een binnenzeskantbout met onderlegging aanbevolen, artikelnr. 121079.

⚠ DE - Bei der Montage ist auf eine exakte axiale Ausrichtung des Schiebeschlittens zur Rohrachse zu achten. Nach Abschluss der Montage muss der gesamte Schiebeweg vollständig frei von Hindernissen sein.

EN - During installation, ensure that the sliding carriage is precisely aligned axially with the pipe axis. Once installation is complete, the entire sliding path must be completely free of obstructions.

FR - Lors du montage du curseur à glissière, il convient de veiller à ce qu'il soit parfaitement aligné axialement avec l'axe du tube. Une fois le montage terminé, la course de coulissement doit être entièrement libre de tout obstacle.

CZ - Při montáži je nutné zajistit přesné osové vyrovnaní posuvných saní vůči ose potrubí. Posuv musí probíhat v celém rozsahu plynule a bez jakýchkoli překážek.

ES - Durante el montaje, se debe garantizar una alineación axial precisa del carro deslizante con el eje de la tubería. Tras finalizar el montaje, todo el recorrido de deslizamiento debe quedar completamente libre de obstáculos.

HR - Prilikom montaže potrebno je paziti na točno aksijalno poravnavanje kliznog klizača s osom cijevi. Nakon završetka montaže cijelo klizno kretanje mora biti potpuno slobodno od prepreka.

HU - A szerelés során ügyelni kell a csőszószán pontos tengelyirányú beállítására a csőtengelyhez képest. A szerelés befejeztével biztosítani kell az akadály mentességet az eltolódási szakaszon.

NL - Bij de montage moet ervoor worden gezorgd dat de glijlee exact in de asrichting van de leiding staat. Na voltooiing van de montage moet de volledige glijweg vrij zijn van obstakels.